

FBA 2500/2 Bearbeitungsstation



Unsere Erfahrung – Ihr Vorteil

In dieser qualitativ hochwertigen Flügel-Beschlagsmontage-Anlage wurden bewährte Urban-Bearbeitungsstationen miteinander vereint: Voranschlagsplatz (FAS 250, FAS 320 oder BMT 2500) gefolgt von dem 2 Achsen Schraubautomat (FBA 2500/2) und ausbaubar mit einer Abstapeleinheit (ST 1600 mit ASR 20...).

Damit können wir Ihnen eine Anlage anbieten, die schnell und beschlagsneutral arbeitet und sich durch ihren modularen Aufbau individuell und kostengünstig an Ihre Produktionsbedürfnisse anpasst.

Die Anlage besteht durch ihr einzigartiges Transport- und Spannsystem. Hierbei lassen sich die verschiedensten Profilanforderungen verarbeiten. Die zwei Schrauber, gesteuert von zwei Hochleistungsservomotoren, sind ein Garant für kurze Durchlaufzeiten.

Voranschlag (FAS 250, FAS 320 oder BMT 2500):

- Einfügen und Auswählen der Beschlagsteile mittels PC-Bedienerführung.
- Individuelle Ausbaustufen.
- Beschlagsstanze zum Ablängen der Langteile mit NC-gesteuertem Längenanschlag.
- Ablagefächer für die Beschlagsteile.

Optional: • Eckbandbohrereinheit mit automatischem Bohrablauf inkl. 2-Spindel-Bohrkopf (bei BMT 2500).

- Strichcode Handscanner (manuell) oder Strichcode Laserscanner (automatisch).



Schraubautomat (FBA 2500/2)

- Zwei Hochleistungsschrauber mit der Möglichkeit mehrere unterschiedliche Schraubenlängen zu verschrauben.
 - Automatisches Vertakten der Schraubeinheit auf unterschiedliche Schraubhöhen/-tiefen.
 - Profilneutrales Spann- und Anschlagssystem.
 - Prozessüberwachung der Anlage mit optischer Anzeige bei Störungen.
 - Hochwertiger Industrie PC mit großem TFT Farbdisplay.
 - Schonender Flügeltransport mittels breiten Flachriemen.
- Optional: • Unterschiedliche Schraublängen über zusätzliche Zuführgeräte.

Schwenktisch zum Flügeltransport bzw. Abstapeleinheiten

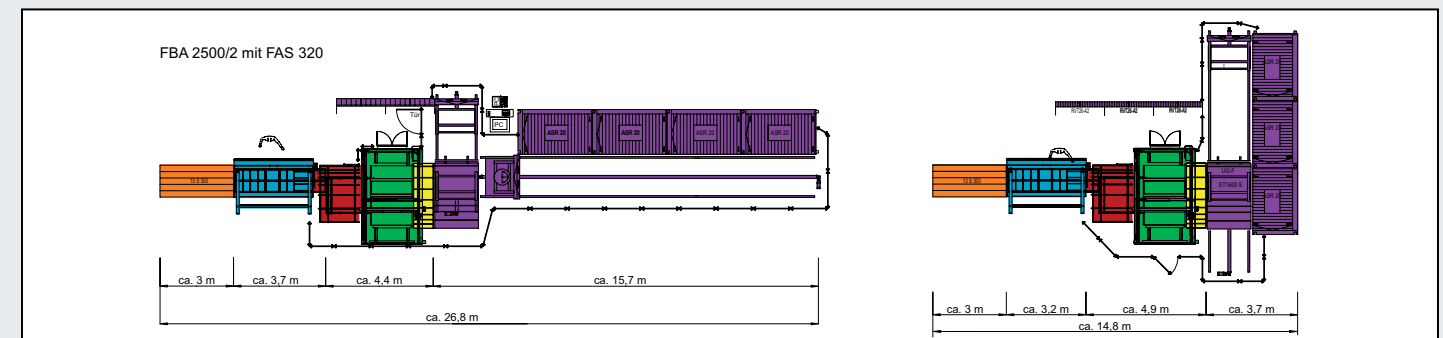
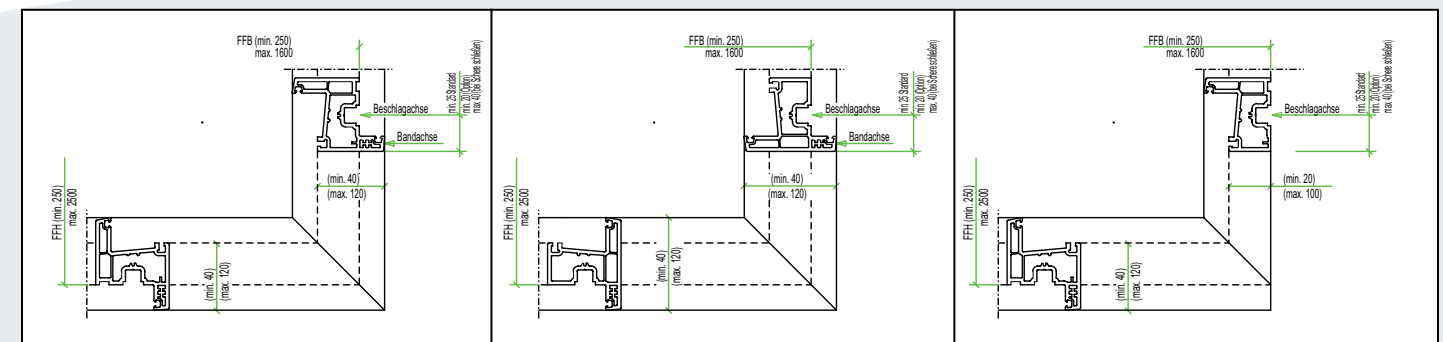
- Automatisches Aufrichten der Flügel mit Austransport in die kundenspezifische Flügel-Verteilstation bzw. in die Abstapelregale.
- Optional: • Abstapelung in Fächer (Anzahl der Fächer frei wählbar).
- Logistikverwaltung für die Rahmen-Flügel Zusammenführung.
 - Rahmenscanner mit Display und Anzeige des zugehörigen Flügels.

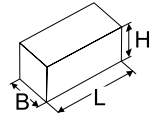
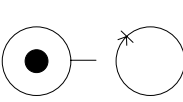

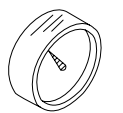
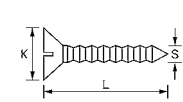
 1800 kg	 L = 4300 mm B = 4300 mm H = 2600 mm	 max. 9 L/sek
 230 / 400 V L1-L2-L3-N-PE 3 kW 4 A	 2 x 8 NW min. 7 bar	 S = 3,5 - 4,8 mm K = 7,0 - 8,1 mm L = 20 - 35 mm U = 1700 1/min

Technische Daten gelten für Grundmaschine ohne Optionen.

Bearbeitungsstation

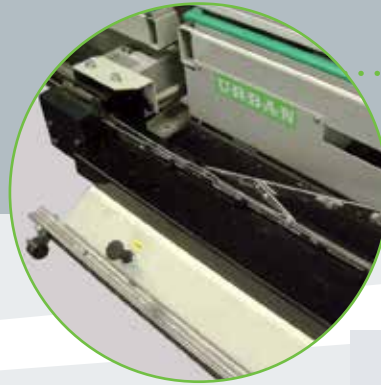

Höchste Anpassungsfähigkeit...

Die Anlage ist **beschlags- und profilneutral** und bieten Ihnen somit größten Entscheidungsfreiraum und Flexibilität (im Bild: elektronischer Anschlag und automatische Stanze).



Größte Qualitätssicherheit...

Die **automatische Fehlererkennung** beim Schraubvorgang bemerkt fehlerhafte Elemente, die nicht dem Qualitätsstandard entsprechen. Optional haben Sie die Möglichkeit, diese Elemente über eine Rollenbahn* auszuschleusen.



Absolute Flexibilität...

Es sind **verschiedene Zuführgeräte*** für die unterschiedlichen Schrauben erhältlich. Über Weichen-Verstellung können Sie mehrere Schraubtypen in einem Schraubaggregat verschrauben.

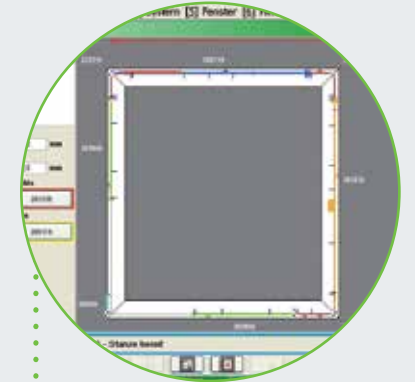

Bedienerfreundliche Nutzung...

Die **IPC Steuerung** mit übersichtlicher Bedienerführung und TFT-Farbdisplay ermöglicht es Ihnen, durch Visualisierung der Beschlagteile und optischer Anzeige bei Störungen, den Bearbeitungsprozess optimal zu überwachen.



Optimale Rationalität...

Das **automatische Verschrauben** von Beschlag und Flügel bedeutet für Sie: optimale Rationalität bei gleichbleibend hoher Qualität.

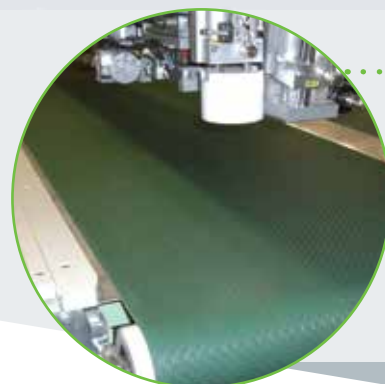

Hohe Prozess-Sicherheit...

Breite Flachriemen sorgen für einen schonenden Transport der Flügel und seitliche Anschläge vermeiden, dass das Element beim Transport verdreht wird. Das bedeutet für Sie: hohe Prozess-Sicherheit und maximalen Ausstoß.

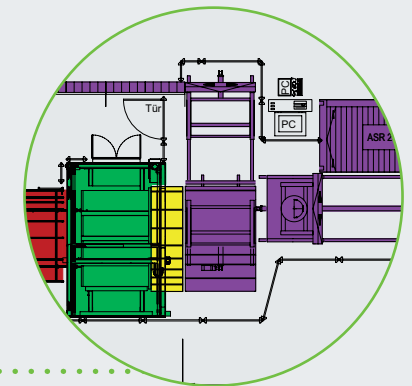

Zeitsparende Logistik...

Das **automatische Ab stapeln*** der Flügel sowie die **Logistik für Flügel/Rahmen-Zuordnung** helfen Ihnen, wertvolle Produktionszeit zu sparen; Egal ob die Ab stapelung des Flügels quer oder längs zur Durchlaufrichtung erfolgt (Beispiel), alle Varianten sind möglich.

*als Option erhältlich