

Heben, was man will.



HANDL

Vorsprung in Holz. Kunststoff. Aluminium.



HOVA Vakuum-Hebetechnik

HOVA vacuum technology

HOVA Maschinenbau GmbH entwickelt, fertigt und montiert effiziente Handlingsysteme in Verbindung mit Schienensystemen und Schwenkkränen für den ergonomischen Transport von sämtlichen Materialien.

HOVA Maschinenbau GmbH develops, produces and installs efficient handling systems combined with rail systems and slewing cranes to ensure ergonomic transporting of all materials.

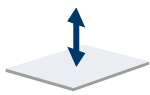

Horizontaler Transport
horizontal transport



Vertikaler Transport
vertical transport

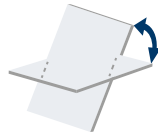

Kipbereich
je nach Modell 0 - 180°
tilting area depending on
modell 0 - 180°



Drehbereich
je nach Modell 0 - 360°
turning area depending
on modell 0 - 360°



Lastführung
kein Pendeln, Drehbereich 0 - 360°
optimized load management
without oscillation,
turning area 0 - 360°

Simple 1-man operation
guarantees facile and gentle
load lifting.

**Einfache
1-Mann-Bedienung**
garantiert müheloses
und schonendes
Heben der Last.

HOVA Spezial Handling Griff

HOVA special handling circuit

Die ergonomische Komfort-Steuerung beinhaltet das stufenlose Heben und Senken mithilfe eines Frequenzumrichters. Sämtliche Befehle für das Hubwerk sowie den Vakuum-Heber sind in einem gemeinsamen Steuergerät, unserem Spezial Handling Griff, untergebracht. Dadurch ist die Bedienung der Anlage und das Führen der Last im 1-Mann-Betrieb möglich. Bedienungsfehler werden dank der intelligenten Steuerung ausgeschlossen.

HOVA special handling circuit

This ergonomic comfort control allows continuous lifting and lowering enabled by a frequency converter. Lifting gear as well as vacuum lifter commands can be given with one control unit, our special handling circuit. This fact allows controlling the equipment and transporting the load with 1-person operation. Thanks to intelligent control, operating errors can be eliminated.



HOVA Kompletanlagen

HOVA complete plants



Schwenkkran

slewing crane

- Wand- oder Säulenschwenkkran
Wall- and column-mounted slewing cranes
- Aluminiumausleger mit geringem Eigengewicht
Aluminum boom with low dead weight
- Leichtgängige Fahrwerke mit Führungs- und Gegendruckrollen
Smooth running gear and pressure rollers
- Schwenkbereich bis 270°
Slewing range up to 270°
- Knickarm- oder Teleskopausleger
Articulated or telescopic boom

Schienensystem

rail system

- Kranbahnlänge und Brückenlänge individuell
Individual runway length and bridge length
- Leichtgängige Fahrwerke mit Führungs- und Gegendruckrollen
Smooth running gear and pressure rollers
- Optimale Abdeckung des gesamten Arbeitsbereiches
Optimal coverage of the workspace
- Niedrige Profilhöhe für ideale Ausnutzung der Raumhöhe
Low profile height for ideal utilization of the room height
- Hochgesetzte Aluminium-Brücke
Raised aluminum-strut
- Teleskopierbare Aluminium-Brücke
Telescopic aluminum-strut



HOVA Vakuum-Hebetechnik

HOVA vacuum technology

HOVA Maschinenbau GmbH entwickelt, fertigt und montiert effiziente Handlingsysteme in Verbindung mit Schienensystemen und Schwenkkränen für den ergonomischen Transport von sämtlichen Materialien.

HOVA Maschinenbau GmbH develops, produces and installs efficient handling systems combined with rail systems and slewing cranes to ensure ergonomic transporting of all materials.

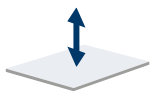

Horizontaler Transport
horizontal transport



Vertikaler Transport
vertical transport

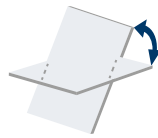

Kipbereich
je nach Modell 0 - 180°
tilting area depending on
modell 0 - 180°



Drehbereich
je nach Modell 0 - 360°
turning area depending
on modell 0 - 360°



Lastführung
kein Pendeln, Drehbereich 0 - 360°
optimized load management
without oscillation,
turning area 0 - 360°

Simple 1-man operation
guarantees facile and gentle
load lifting.

**Einfache
1-Mann-Bedienung**
garantiert müheloses
und schonendes
Heben der Last.

HOVA Spezial Handling Griff

HOVA special handling circuit

Die ergonomische Komfort-Steuerung beinhaltet das stufenlose Heben und Senken mithilfe eines Frequenzumrichters. Sämtliche Befehle für das Hubwerk sowie den Vakuum-Heber sind in einem gemeinsamen Steuergerät, unserem Spezial Handling Griff, untergebracht. Dadurch ist die Bedienung der Anlage und das Führen der Last im 1-Mann-Betrieb möglich. Bedienungsfehler werden dank der intelligenten Steuerung ausgeschlossen.

HOVA special handling circuit

This ergonomic comfort control allows continuous lifting and lowering enabled by a frequency converter. Lifting gear as well as vacuum lifter commands can be given with one control unit, our special handling circuit. This fact allows controlling the equipment and transporting the load with 1-person operation. Thanks to intelligent control, operating errors can be eliminated.



HOVAMAT H



HOVAMAT HV 90°



HOVAMAT HV 180°



HOVAMAT VD 90°

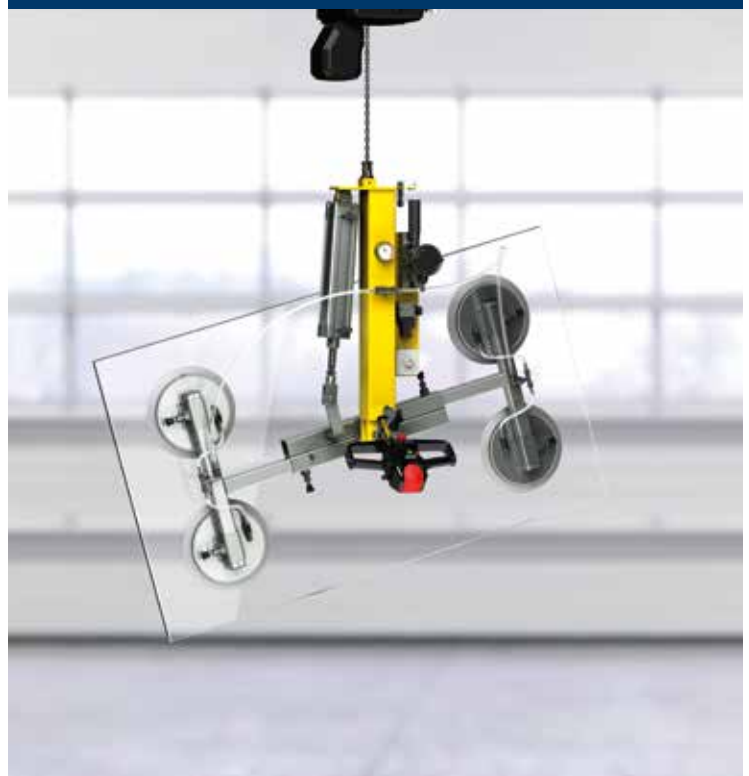

HOVAMAT HVD 90°/200°



HOVAMAT HVD 90°/360°

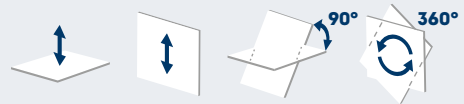
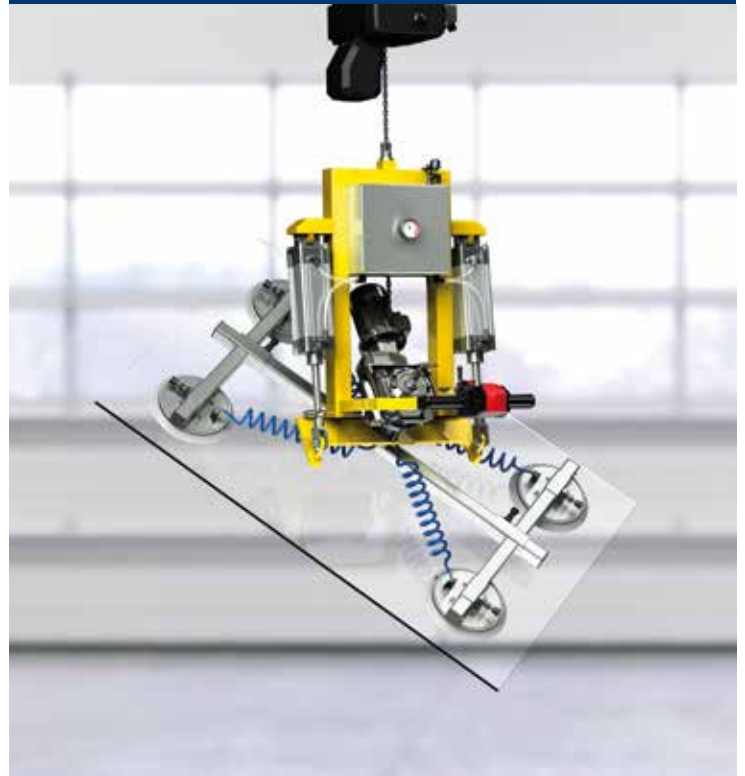

HOVAMAT VD 200°



HOVAMAT HVDL 90°/90°



Regalentnahmegerät

stacker crane

- Zur Plattenentnahme aus dem Regal
Plate removal from shelves
- Hubhöhen bis 6 m (opt. auch höher)
Lift height up to 6 m (opt. even higher)
- Traglasten bis 500 kg
Load up to 500 kg
- Längs- und Querschienenlänge individuell
Individual lengths of longitudinal and transverse rails
- Extrem leichtgängig durch Aluminiumkonstruktion
Extremely smooth-running due to aluminum construction
- Schwenkeinheit für 90 oder 180°
Tilting unit for 90 or 180°

Optional mit
Kamera & Display
für bessere Einsicht
in das Regal



Wir beraten Sie gerne!

office@hova.at | +43 7258 79279

We are always happy to assist you!

office@hova.at | +43 7258 79279

HOVA ist Ihr zuverlässiger Partner wenn es darum geht, maßgeschneiderte Sonderlösungen für Ihr Unternehmen zu planen und umzusetzen. Durch die eigene Produktion wird Ihre Spezialanfertigung konstruiert, gefertigt und montiert.

HOVA is your reliable partner when it comes to planning and implementing customized special solutions for your company. Our in-house production constructs, manufactures and installs your custom product.



INDIVIDUELLE
HEBETECHNIK



HOVA Maschinenbau GmbH | HOVA Platz 1, 4541 Adlwang, Austria
Telefon +43 (0) 7258 / 79 2 79 | office@hova.at | www.hova.at



macht's
effizienter!